

Instructions de montage des volets roulants en applique (sur maçonnerie/dans l'embrasure)

Nous vous remercions d'avoir choisi notre produit.

Les instructions suivantes permettent un montage et une utilisation faciles et confortables de votre volet roulant.

I. Vous avez besoin des éléments suivants pour le montage :

1. selon la situation de construction, vous avez besoin de vis pour le montage des rails de guidage (comme les supports les plus divers sont possibles, elles ne sont pas comprises dans la livraison)
2. perceuse
3. perceuse (pour les trous des rails de guidage en fonction de la taille des vis - 1 mèche métallique, pour le perçage des embouts - mèche métallique de 10 mm, pour l'épaisseur de vis correspondant au support - 1 mèche, pour le passage des sangles/manivelles/câbles - mèche de 22 mm)
4. perceuse-visseuse, tournevis, etc.
5. pour un éventuel raccourcissement des rails de guidage, une scie à métaux, une meuleuse d'angle
6. un conducteur
7. crayon-feutre, crayon à papier
8. ruban à mesurer, règle
9. niveau à bulle
10. un tube en PVC de 22 mm pour le passage de la sangle
11. briquet

II. Le montage:

1.

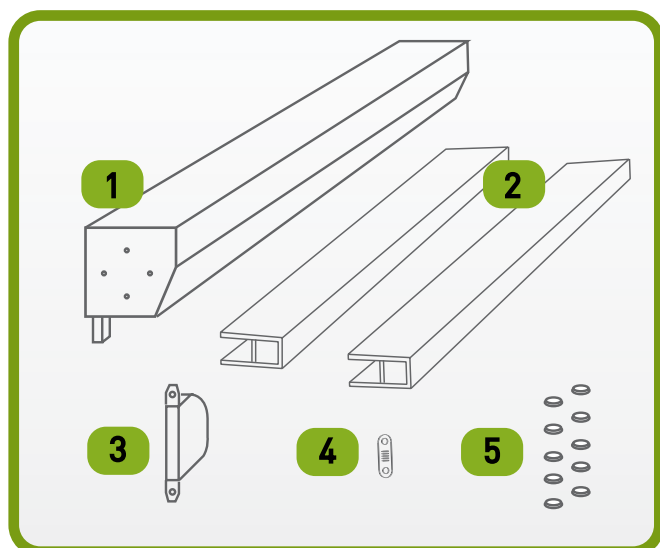

FIGURE 1. Contenu de la livraison

- 1 Caisson de volet roulant
- 2 2 rails de guidage
- 3 Enrouleur de sangle/enrouleur à manivelle/ interrupteur ; les entraînements motorisés se trouvent directement dans le caisson,
- 4 Passage de la sangle,
- 5 Boutons de recouvrement pour les rails de guidage,

1 A.

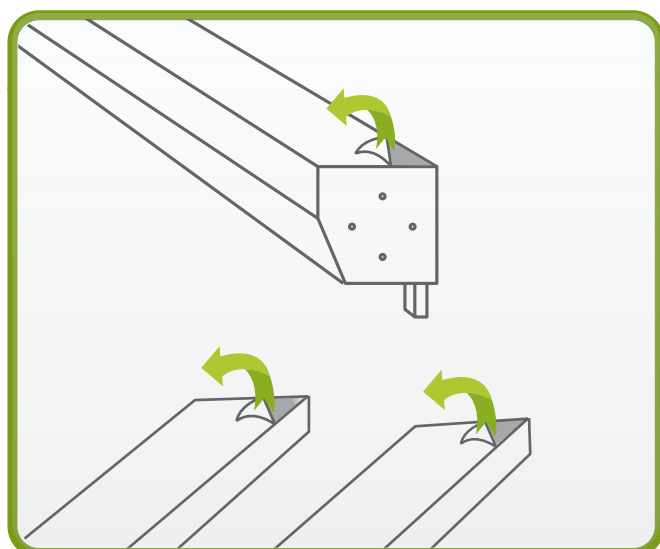

FIGURE 1 A.

Enlevez tous les films de protection, car ils entrent en contact avec le support lorsqu'ils sont exposés au soleil. Ils ne servent qu'au transport.

2.

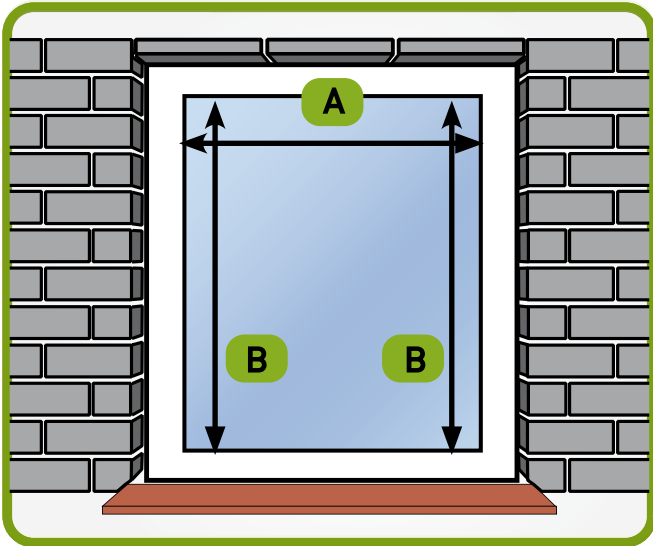

FIGURE 2.

Contrôlez toutes les mesures, à plusieurs endroits.

3.

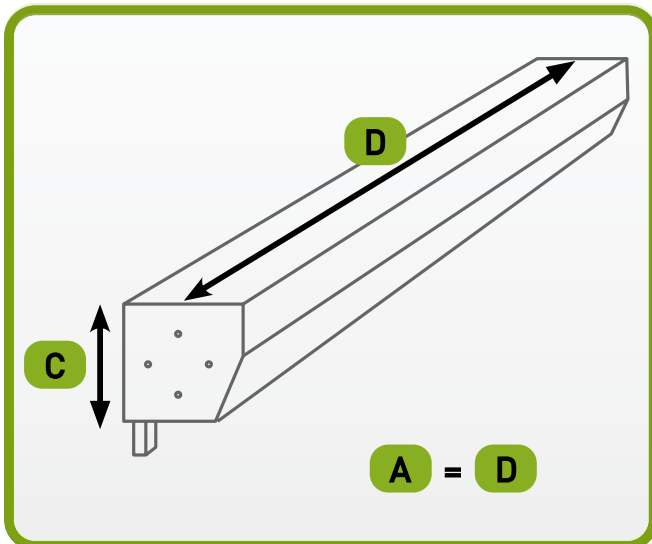

FIGURE 3.

Pour plus de sécurité, mesurez le coffre, aussi bien en hauteur qu'en profondeur. En cas de montage dans l'ouverture, la largeur du caisson de volet roulant doit être égale à la dimension d'ouverture du volet roulant.

4.

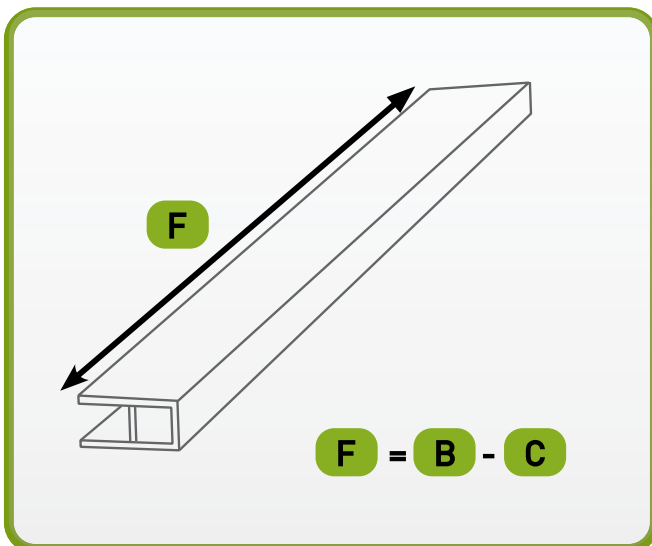

FIGURE 4.

En cas de montage dans une niche, la longueur des coulisses doit correspondre à la dimension de l'ouverture moins celle du caisson. En cas de montage sur la maçonnerie, le caisson doit être plus grand que l'ouverture du mur, de la largeur des deux rails de guidage. Si la dimension du rail de guidage ne convient pas, il faut le raccourcir à la longueur correspondante.

5.

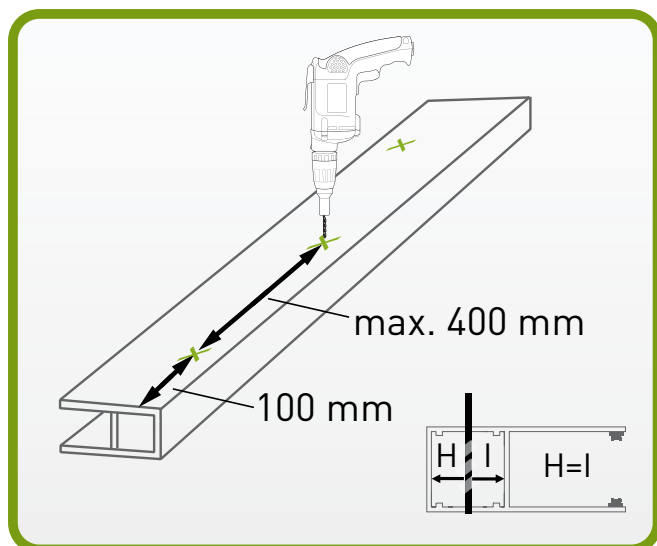

FIGURE 5.

Les rails de guidage doivent être percés, le mieux est de dessiner les trous de perçage. Les trous ne doivent pas être espacés de plus de 400 mm, les trous d'extrémité étant situés à environ 100 mm du bord. Les trous doivent d'abord être percés avec un foret de l'épaisseur d'une vis, en veillant à frapper au centre de la chambre creuse. Pour pouvoir y insérer plus tard les capuchons, percez l'extérieur avec un foret de 10 mm.

6.

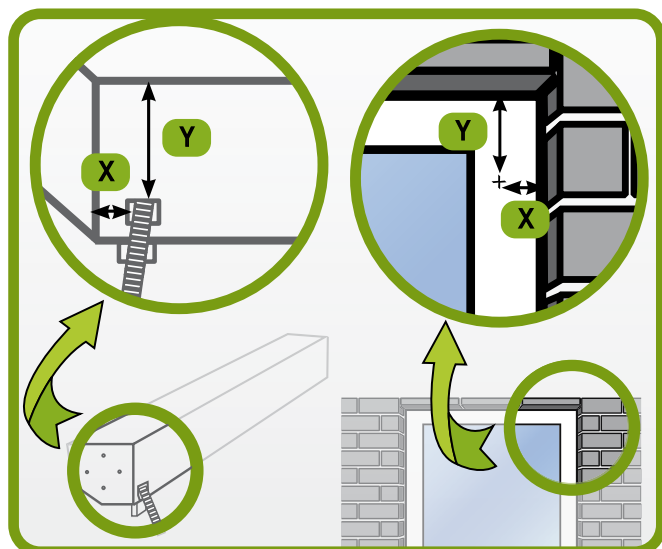

FIGURE 6.

Pour pouvoir manœuvrer le volet roulant, la sangle d'entraînement/le câble doivent être posés vers l'intérieur. Pour ce faire, dessinez le passage de la sangle, du câble. La distance entre le bord et le linteau doit être égale au caisson du volet roulant.

7.

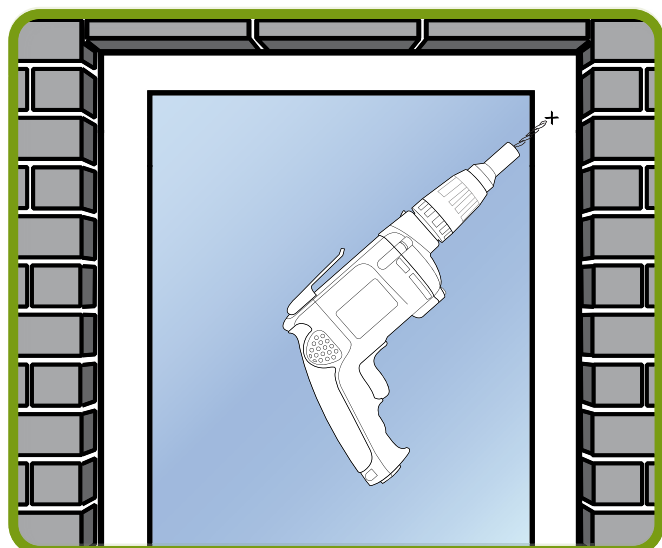

FIGURE 7.

Pour percer le passage de la sangle, utilisez une mèche de 16 mm (sangle de 12 mm) ou une mèche de 20 mm (sangle de 16 mm).

7 A.

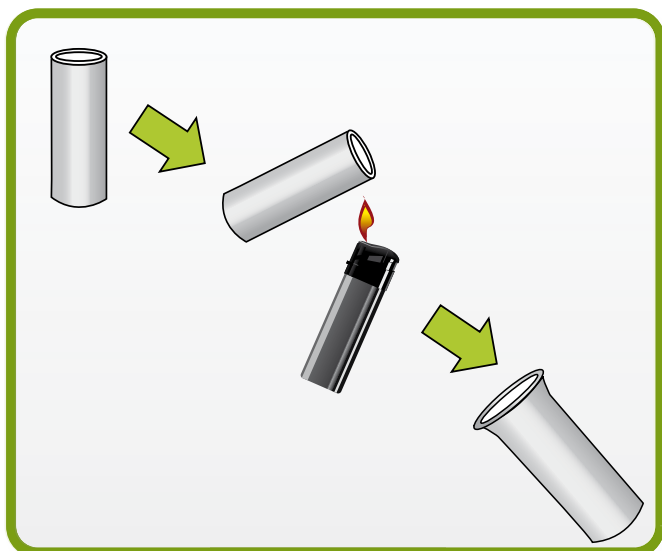

FIGURE 7 A.

Pour que votre sangle/câble de volet roulant soit en sécurité, recouvrez le guidage d'un tube en PVC. Le tube doit avoir l'épaisseur de votre trou de perçage. Pour pouvoir le plier plus facilement, chauffez-le, par exemple à l'aide d'un briquet. Laissez-le ensuite refroidir.

7 B.

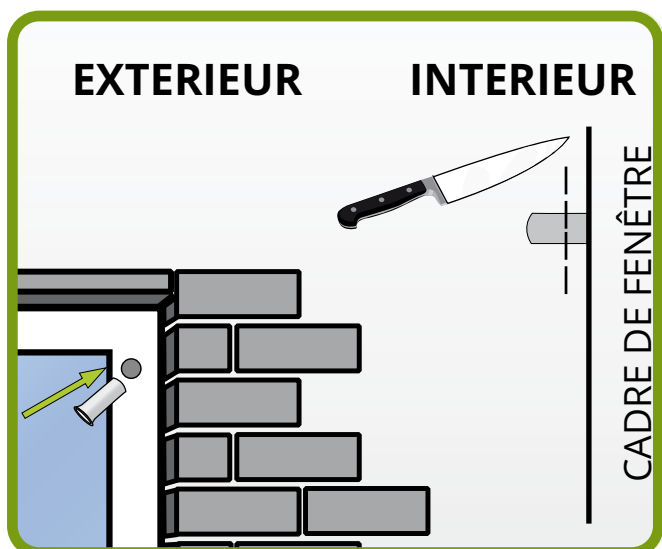

FIGURE 7 B.

Le tube en PVC doit maintenant être glissé dans le trou depuis l'extérieur. À l'aide d'un couteau bien aiguisé ou d'une scie, coupez le tube qui dépasse sur le mur.

8.

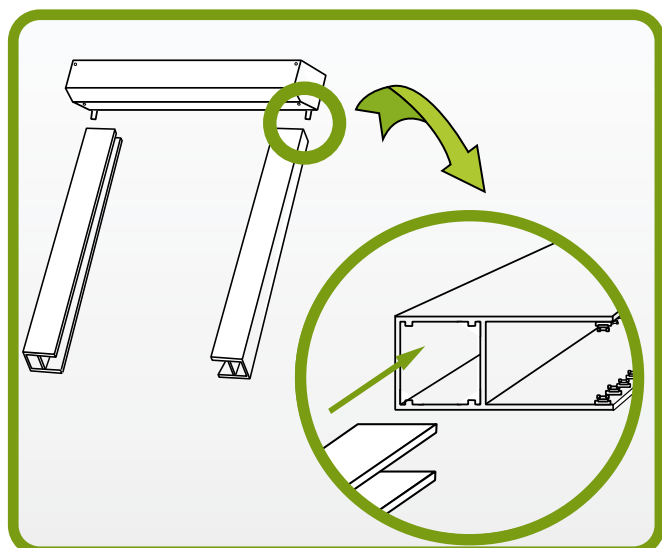

FIGURE 8.

Maintenant, insérez le caisson avec les tenons dans les rails de guidage.

9.

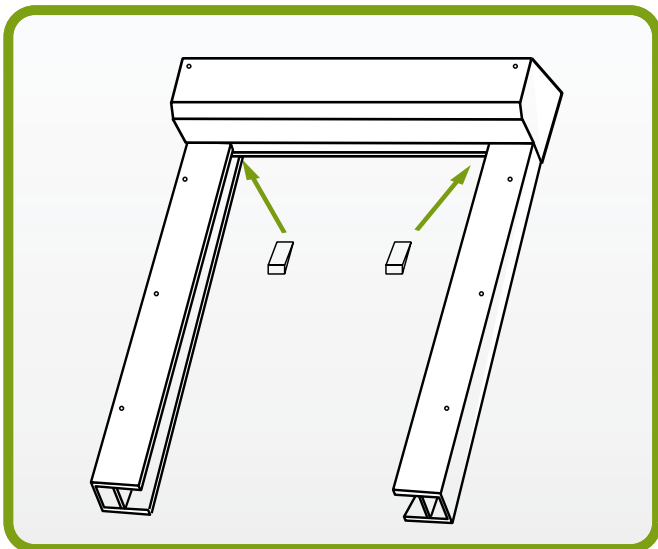

FIGURE 9.

Pour éviter les incidents malheureux, calez maintenant le volet roulant.

10.

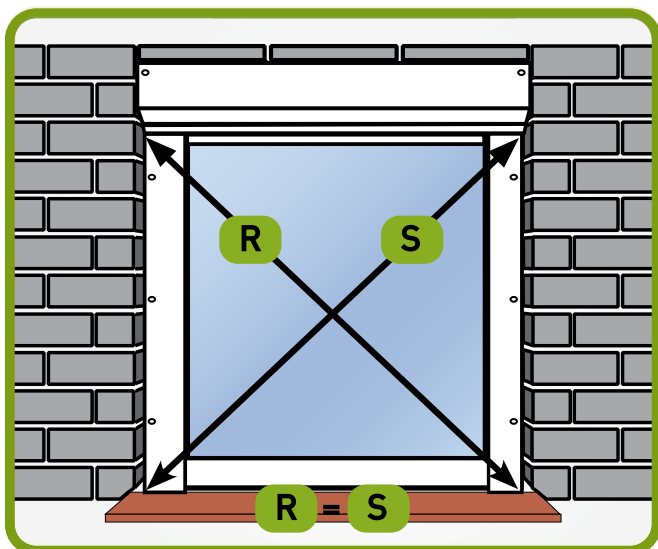

FIGURE 10.

Vérifiez maintenant que les rails de guidage s'adaptent au caisson, assurez-vous que tout est bien droit à l'aide d'un niveau à bulle.

11.

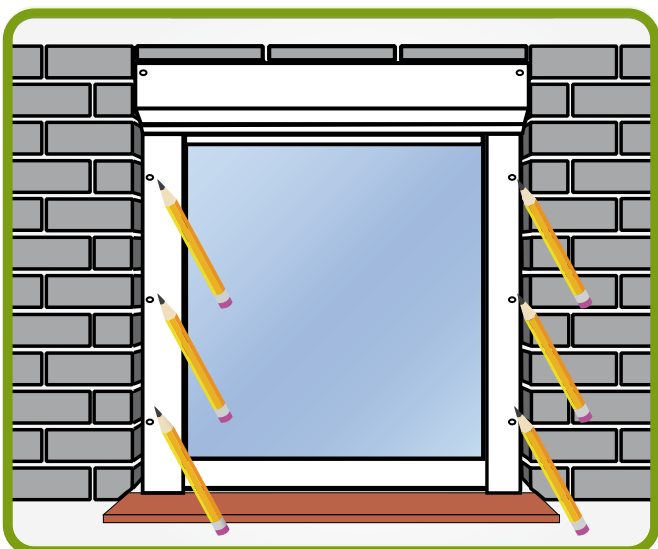

FIGURE 11.

Il faut maintenant marquer les trous des rails de guidage.

12.

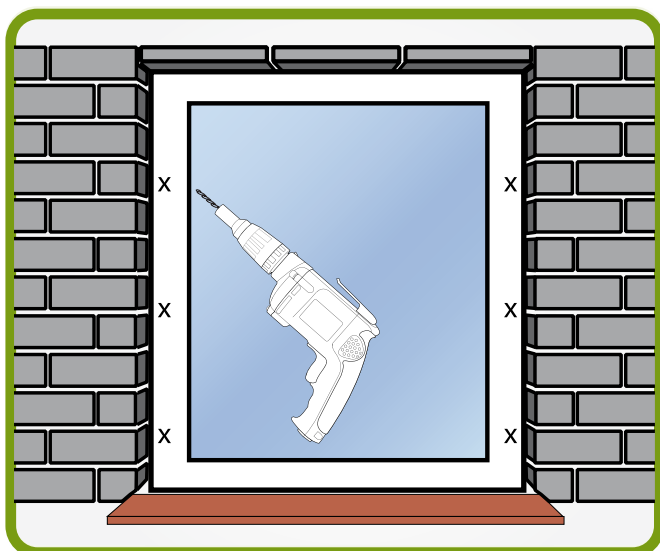

FIGURE 12.

Avant de percer les trous, retirez à nouveau le volet roulant pour qu'il soit plus facile de fixer les rails de guidage par la suite.

13.

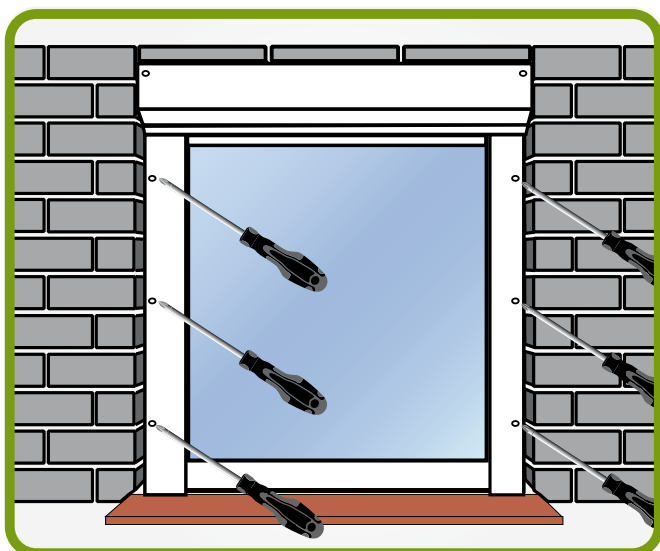

FIGURE 13.

Le volet roulant peut maintenant être remis en place - vissez les rails de guidage. N'oubliez pas de passer la sangle/le câble à travers l'ouverture.

14.

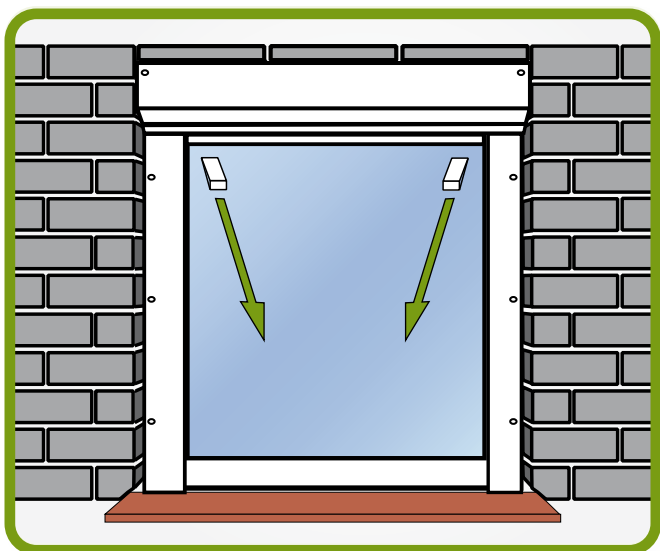

FIGURE 14.

Le calage peut être retiré.

15.

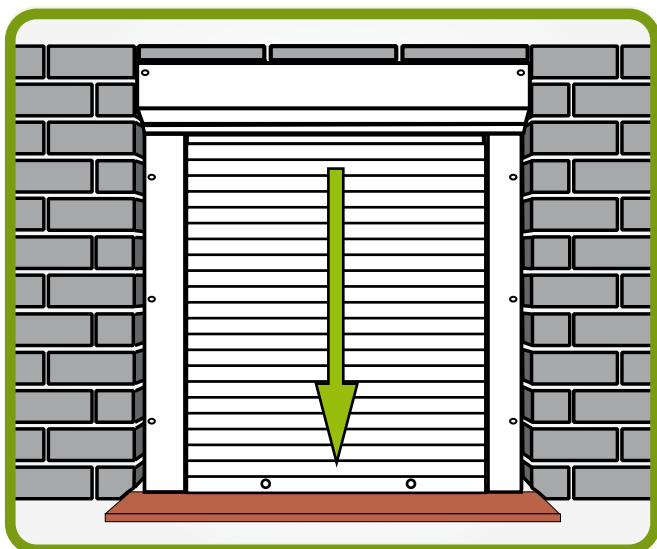

FIGURE 15.

Maintenant, tirez doucement et lentement le tablier de volet roulant vers le bas.

16.

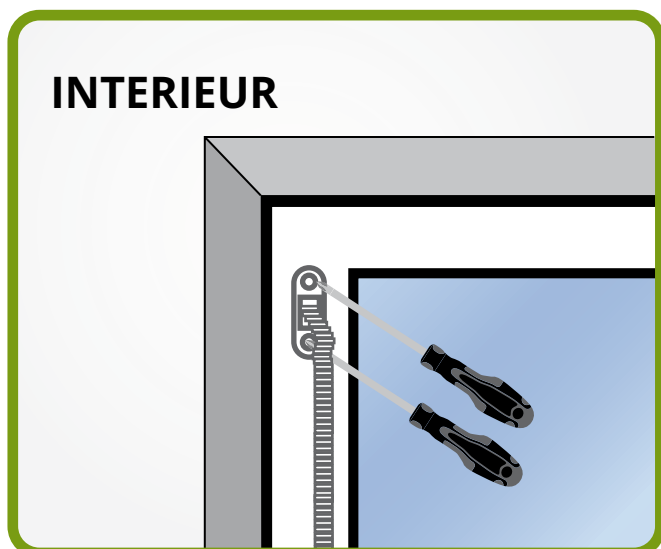

FIGURE 16.

La ceinture doit maintenant être enfilée dans le guide. Évitez de tordre la sangle. Les galets de guidage peuvent maintenant être vissés à l'intérieur du cadre de la fenêtre/à la maçonnerie.

17.

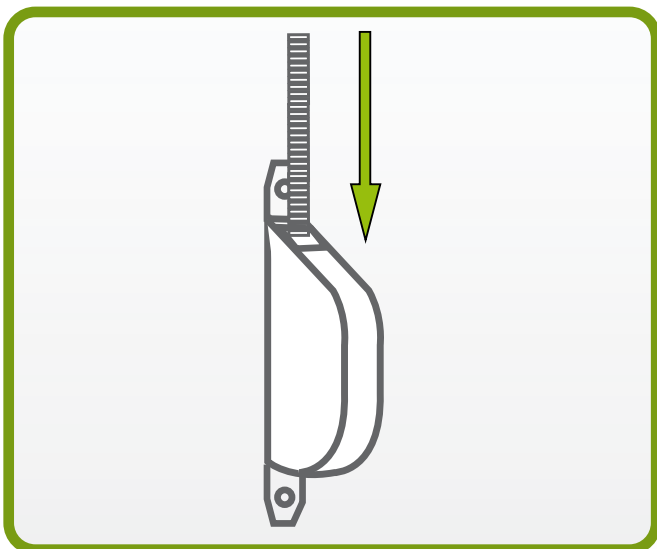

FIGURE 17.

L'enrouleur de sangle/l'entraînement motorisé peut maintenant être raccordé.

Nous vous souhaitons une bonne réussite !!

Toute modification de la méthode de montage qui pourrait avoir une influence quelconque sur le fonctionnement du rideau à enroulement entraîne l'annulation de la garantie.