

ROLLUS PREMIUM COMMANDE DE PORTE ROULANTE

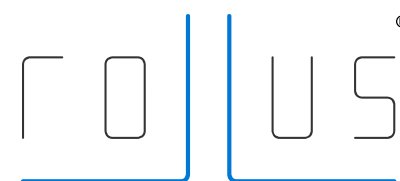

Fonctionnement de tous les appareils sur la fréquence 433 MHz \pm 100 kHz.
Tous les appareils sont conçus pour une tension de service de 220 V / 50 Hz.



DONNÉES TECHNIQUES

- Tension de fonctionnement : 220 V / 50 Hz
- Température de fonctionnement : -20°C - (+)60°C
- Fréquence de travail : 433.92MHZ
- Compatible avec tous les émetteurs ROLLUS
- Mémoire : jusqu'à 30 émetteurs radio manuels
- Dimensions : 150 x 100 x 40 mm
- Poids : 239 g
- L'appareil est uniquement destiné à être monté et utilisé dans des locaux secs.

TASTEN

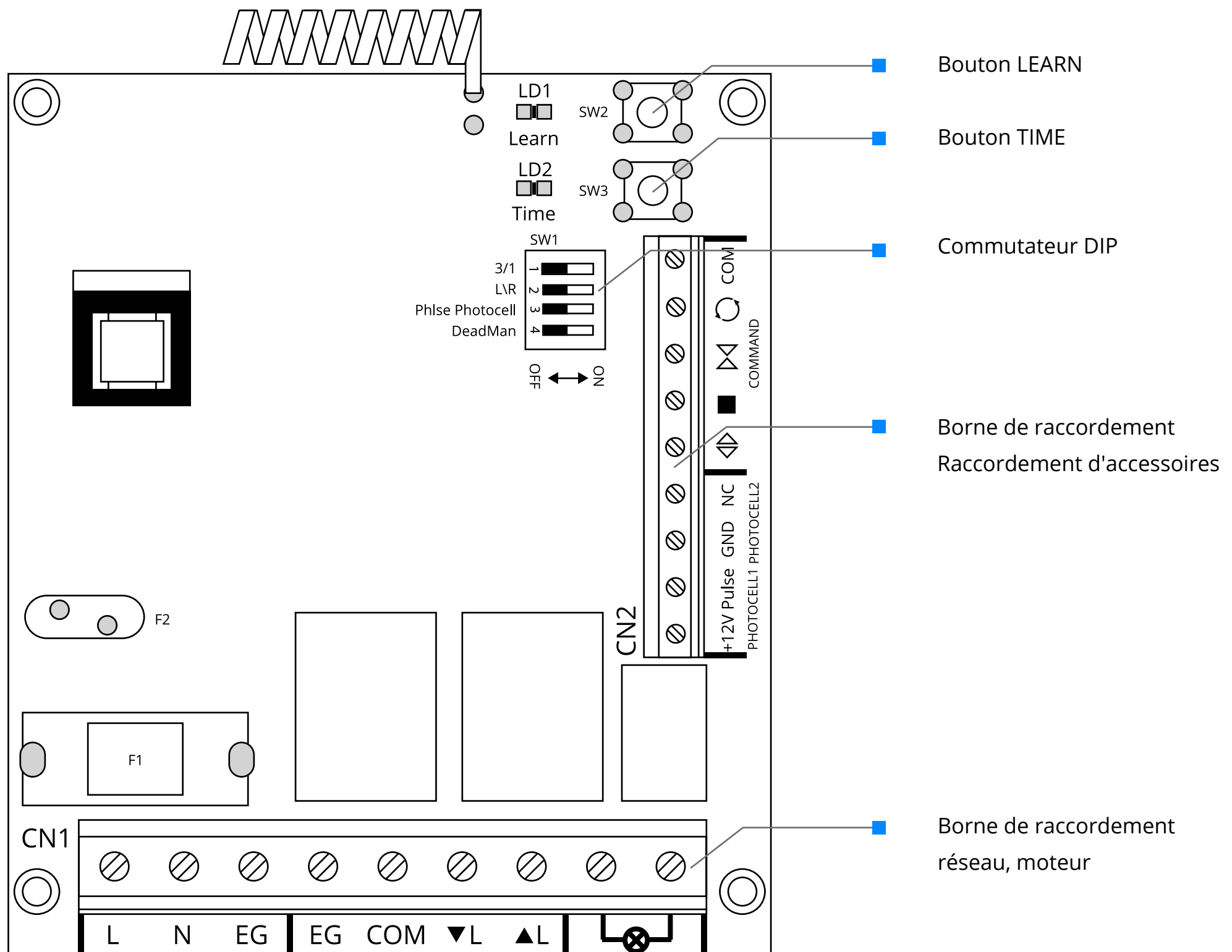

COMMUTATEUR DIP

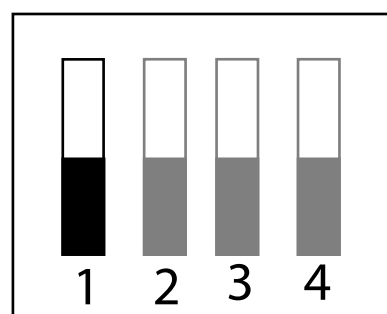

ON
↑
OFF
↓

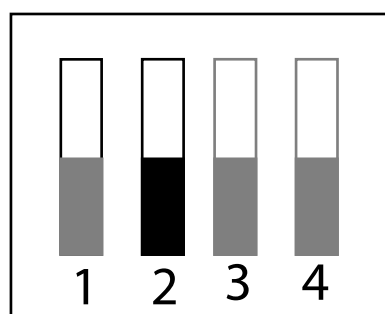

ON
↑
OFF
↓

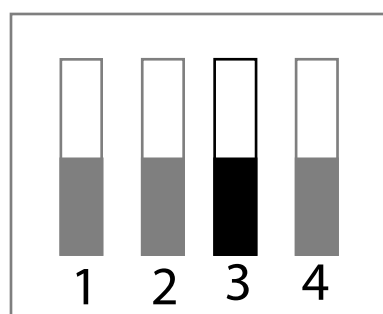

ON
↑
OFF
↓

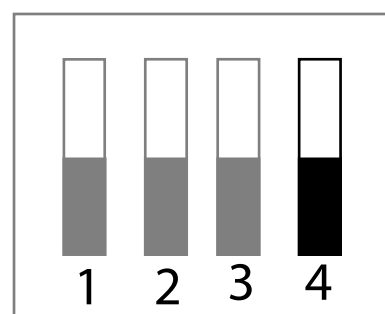

ON
↑
OFF
↓

DIP 1

ON - la commande agit avec une seule touche (haut-arrêt-bas-arrêt)

OFF - La commande agit avec trois boutons : haut, stop, bas, haut et bas,

DIP 2

ON - sens inverse des aiguilles d'une montre

OFF - direction dans le sens des aiguilles d'une montre

DIP 3

ON - barre de contact ou barre de contact avec barrière lumineuse

OFF - Barrière lumineuse

DIP 4

ON - activer le mode homme mort - la porte se déplace lorsque le bouton est maintenu enfoncé et s'arrête lorsqu'il est relâché

OFF - activer le fonctionnement par impulsion - appuyer sur le bouton et la porte roulante se déplace, appuyer sur le bouton et la porte roulante s'arrête

SCHÉMA DE L'ÉCOLE

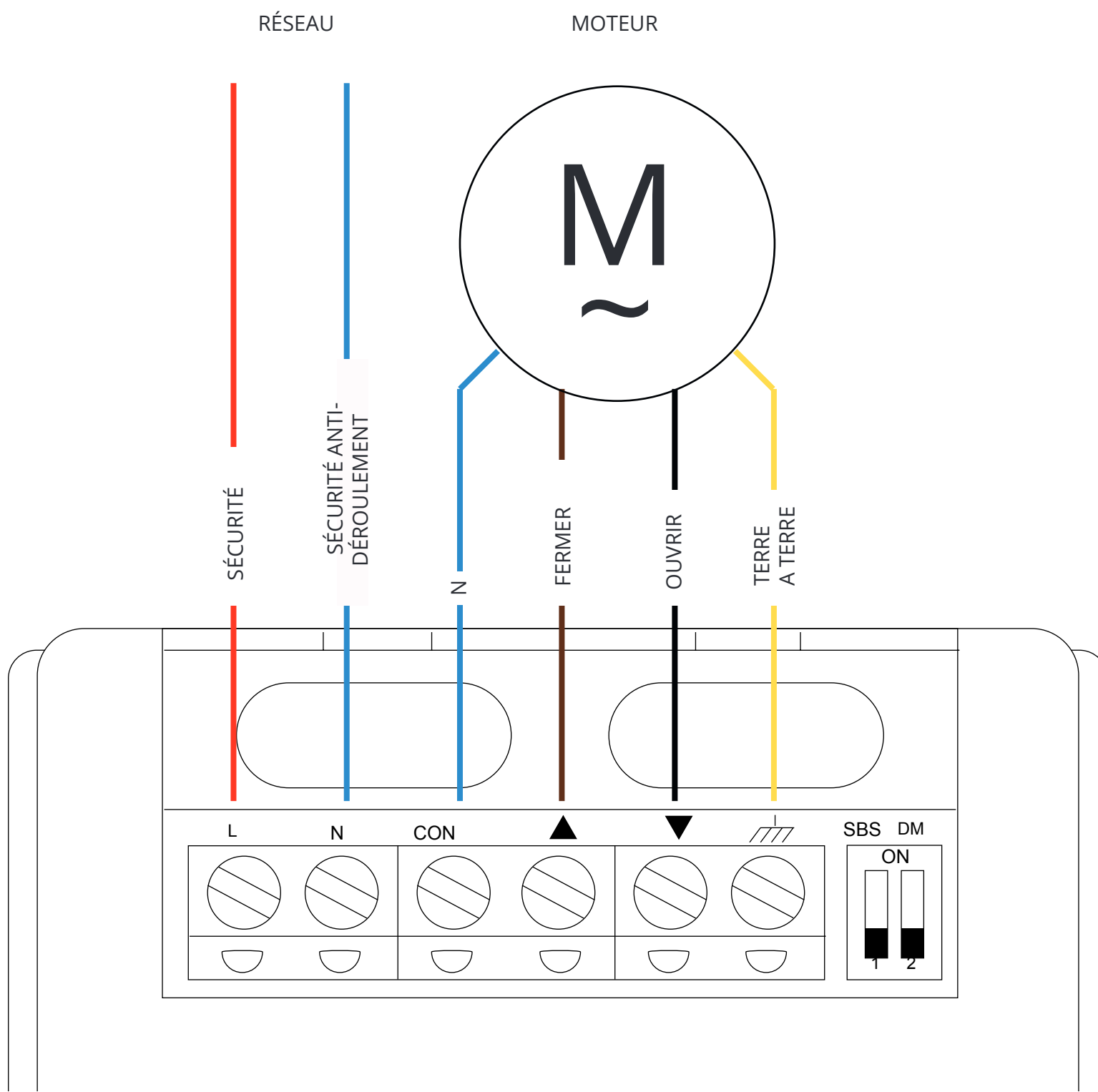

INTERRUPTEUR À IMPULSION

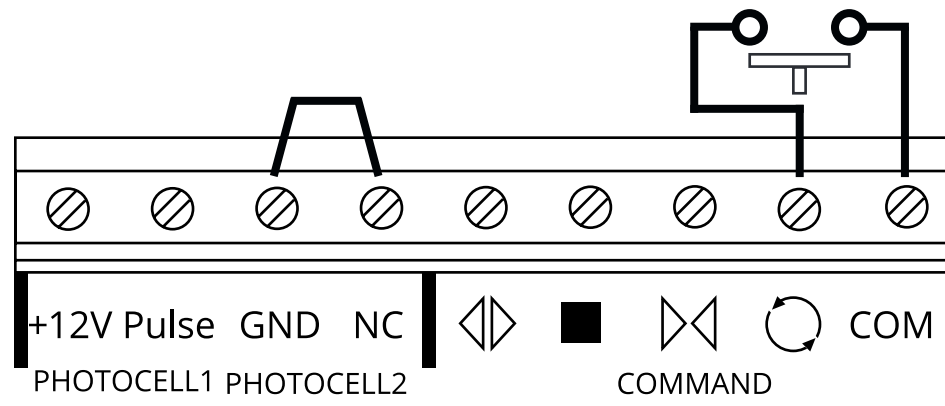

INTERRUPTEUR HOMME MORT

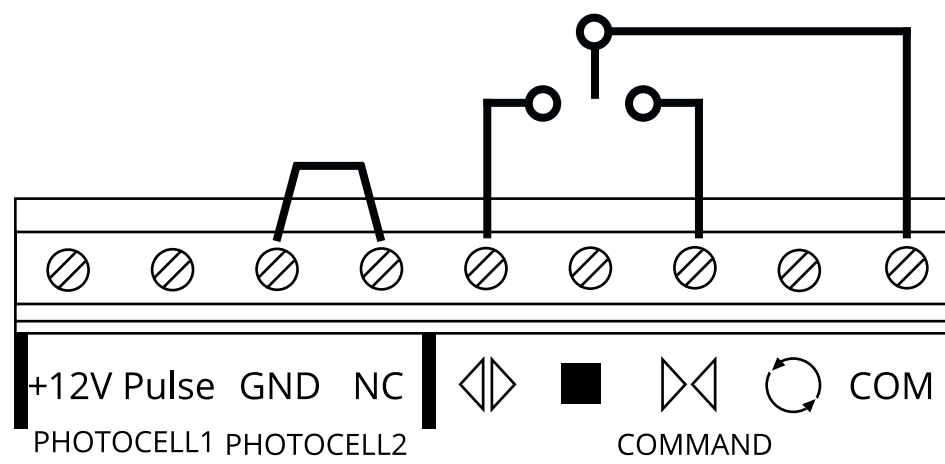

INTERRUPTEUR HAUT-ARRÊT-BAS



SCHÉMA DE RACCORDEMENT - BARRIÈRE LUMINEUSE



SCHÉMA DE L'ÉCOLE - BARRE DE CONTACT

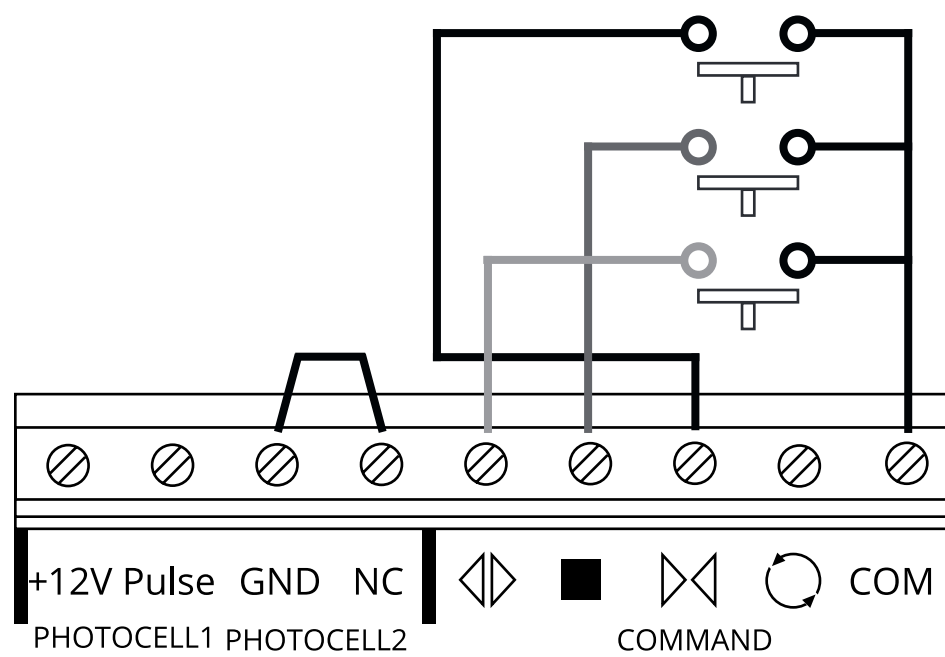

SCHÉMA DE RACCORDEMENT - BARRE DE CONTACT + BARRIÈRE LUMINEUSE

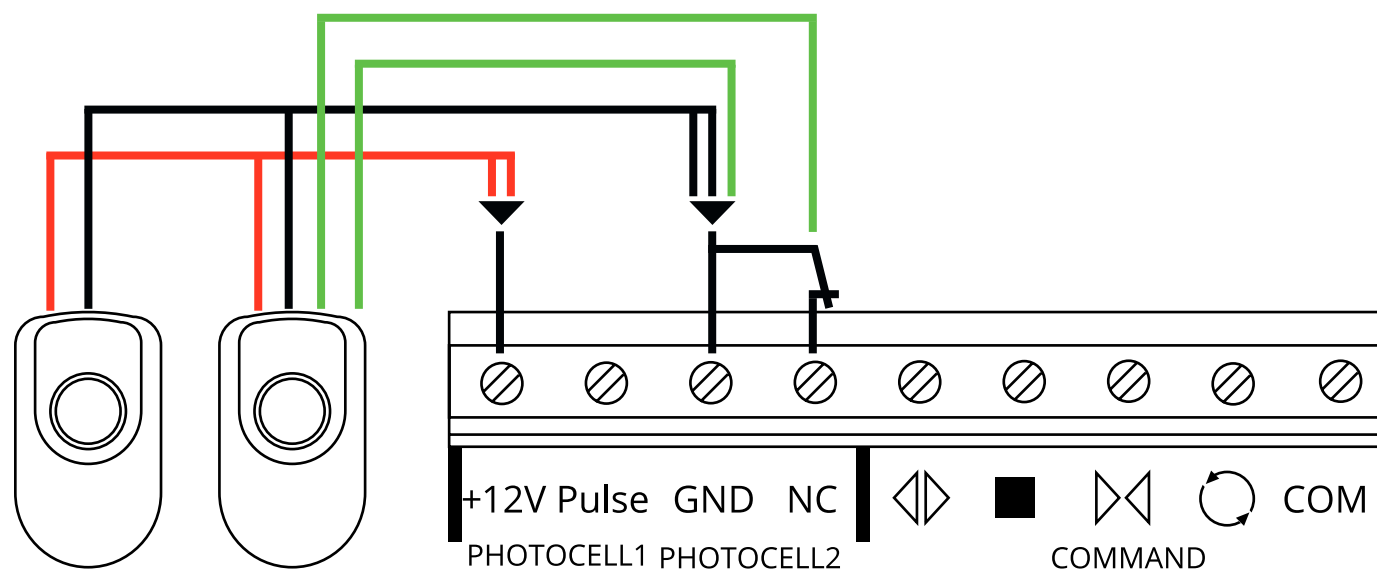

DISTANCES DE MONTAGE OPTIMALES

- Distance minimale du récepteur au sol > 1,5 m
- Distance minimale du récepteur au plafond et aux murs > 0,3 m
- Distance minimale entre les récepteurs > 0,2 m

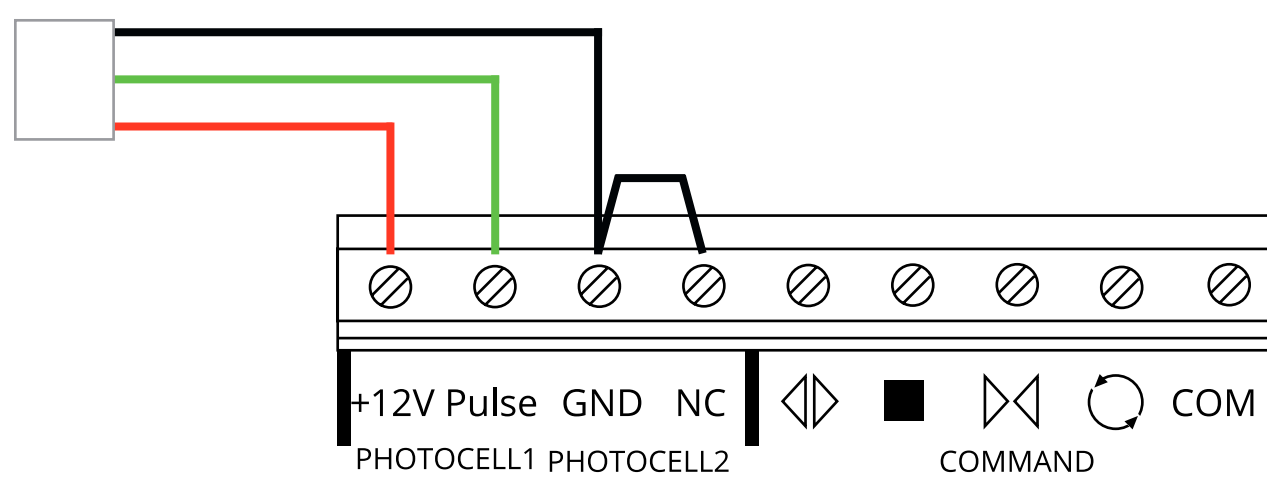
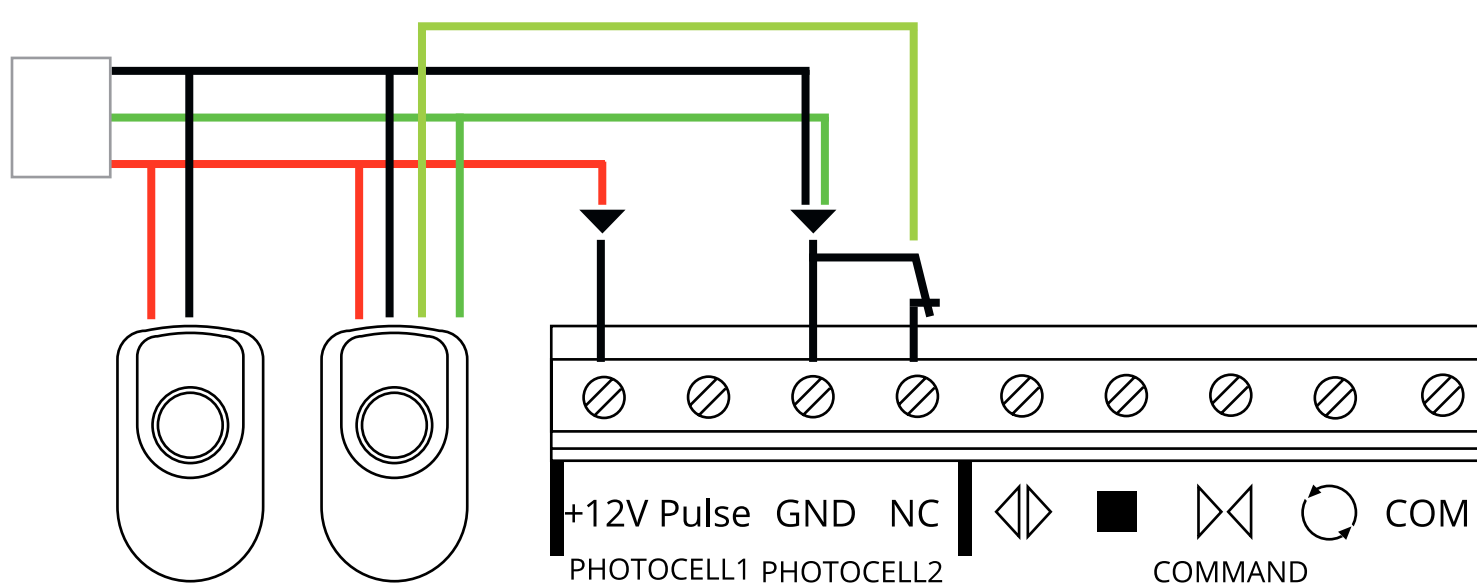
Le montage doit être effectué par le personnel autorisé à le faire. Le personnel doit avoir les certificats correspondants. L'appareil est destiné à être monté à l'intérieur. L'appareil doit être correctement monté conformément aux prescriptions et normes en vigueur sur le territoire de l'Union européenne. Les câbles reliant le récepteur d'énergie électrique à la source de courant doivent être protégés contre les conséquences des surcharges ou des courts-circuits.

Des dispositifs de sécurité sont prévus à cet effet, qui coupent automatiquement l'alimentation en cas de surcharge ou de court-circuit. L'appareil doit être alimenté par une ligne séparée avec un fusible à réaction rapide (p. ex. WTS, S-cl.B). L'utilisation de fusibles temporaires (classe C ou D) peut entraîner la perte des droits de garantie. Pour raccorder le dispositif à la source de courant et au récepteur, il faut utiliser des câbles de section appropriée. Lors du choix, tenir compte de la capacité de charge à long terme des câbles en courant continu ou alternatif.

PROGRAMMATION DU PREMIER ÉMETTEUR

- Appuyer sur la touche LERN
- La LED rouge clignote
- Imprimer le bouton souhaité sur l'émetteur
- La diode LED s'éteint
- Actionner le bouton de l'émetteur précédemment appuyé.
- La LED clignote -> attendre que la LED ne s'allume plus et appuyer à nouveau sur le bouton de l'émetteur que l'on a actionné auparavant.
- La LED s'allume pendant environ 1 seconde et s'éteint.

La programmation s'est terminée avec succès.

La programmation de l'émetteur suivant s'effectue comme décrit ci-dessus.

FONCTION D'AUTO-APPRENTISSAGE

- Utiliser l'émetteur déjà programmé comme ancien émetteur, appuyer simultanément sur la touche 1 et la touche 2.

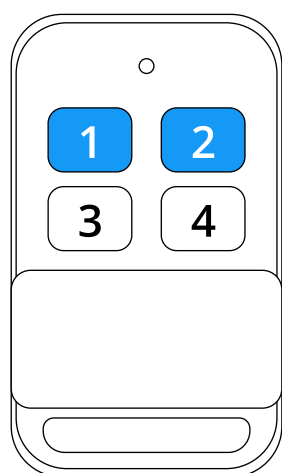

ancien émetteur

- Appuyer sur la touche 2, le processus d'apprentissage a commencé.

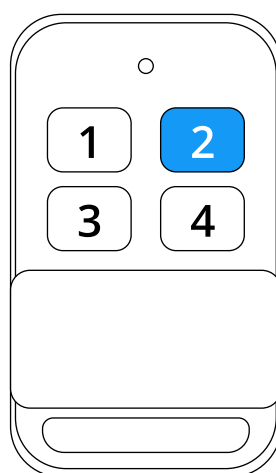

ancien émetteur

- Imprimer deux fois la même touche sur le nouvel émetteur. Le processus d'apprentissage s'est terminé avec succès.

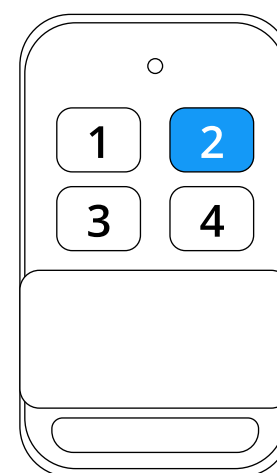

nouvel émetteur

SUPPRIMER L'ÉMETTEUR

Appuyer sur la touche LERN et la maintenir enfoncée pendant 8 secondes jusqu'à ce que le témoin lumineux s'éteigne. Laisser ensuite la touche LERN. La procédure d'effacement s'est terminée avec succès.

PROGRAMMATION DU TEMPS DE TRAVAIL DE LA COMMANDE

Maintenir la touche TIME enfoncée aussi longtemps que la commande doit fonctionner (entre 5 et 100 secondes). Ensuite, laisser la touche TIME. La programmation s'est terminée avec succès.